

Bühnenplan Feinton

Aufstellung:

mindestens benötigter Platz: 15m² (3 X 5m)

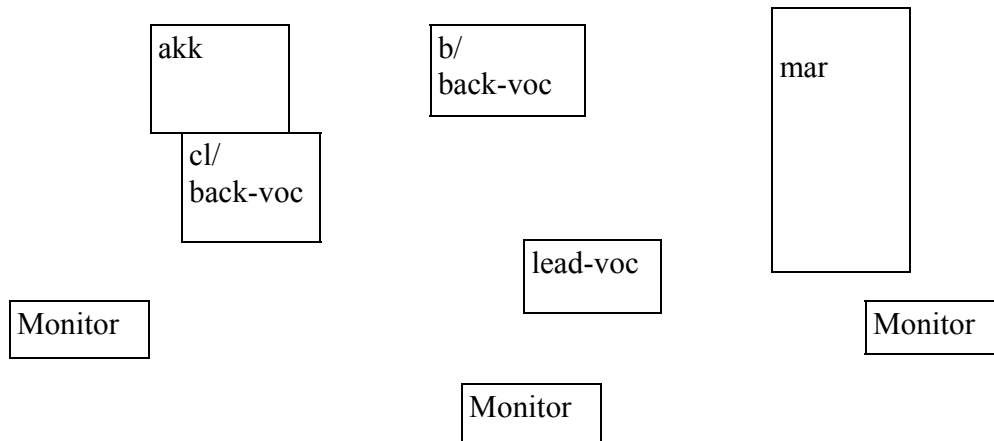

benötigte Technik: (die mit # bezeichneten Mikros können wir selbst mitbringen)

lead-voc:	ein Gesangsmikro #
b = Kontrabass:	DI-Ausgang am Verstärker ein Gesangsmikro
akk = Akkordeon:	spielt über 2 Funkmikros #
cl = Klarinette:	ein Kondens.mikro # ein Gesangsmikro #
mar = Marimbafon:	2 Overhead- Marimbafonmikros #

Effekte: Hall für Gesang + Klarinette

Ansonsten werden benötigt:

Je ein Barhocker für akk (#) und lead-voc.

Eine Abstellmöglichkeit für Bassverstärker.

4 x 230V-Anschlüsse für Pultleuchten + 1 Anschluss für Bassverstärker auf der Bühne

Bühnenlicht nach mündlicher Absprache. Marimba muss auf jeden Fall von oben beleuchtet werden(kein rot!).

Ansprechpartner der Band: Horst Faigle

am Auftrittstag erreichbar unter: 0173/ 39 31 982